

PROGRAMM 2015



LSD®

www.LSD-DOORS.de



What´s LSD?

LSD ist das ultimative Szeneprodukt, um jedes Fahrzeug in einen Traumwagen zu verwandeln.

LSD ist die weltweit erste Marke, die ein komplett durchkonstruiertes und **fahrzeugspezifisches Lieferprogramm** zur Umrüstung von Türbeschlägen anbietet. Diese ermöglichen die Türe à la Lamborghini nach oben zu öffnen. „**Ready to install**“ wird diese, von einer amtlich anerkannten Organisation, **geprüfte Lösung** einfach **anstelle der originalen Türscharniere** verbaut und hierzu an den **serienmäßigen Befestigungspunkten** verschraubt. Die patentgeschützte Konstruktion und der komplette Lieferumfang ermöglichen einen verhältnismäßig **einfachen Einbau** und **überschaubare Montagezeiten**. Mit Ausnahme der leichten Nachbearbeitung der Kotflügel sind an den meisten Fahrzeugen* keine Karosseriearbeiten oder gar strukturelle Veränderungen an der Fahrzeugkarosserie vorzunehmen.

*genaue Hinweise siehe Anwendungsliste und Einbauanleitung



All doors up with LSD

Die spektakulärste Art der Türöffnung

Mit den LSD Türbeschlägen öffnen die Fahrzeugtüren zuerst einmal ganz gewöhnlich nach außen, bevor sie dann durch eine Gasdruckfeder unterstützt einfach und sicher über einen exakt justierbaren Mechanismus nach oben geführt und geöffnet werden. Das Schließen der Türe in umgekehrter Reihenfolge wird durch die patentierte „Magic Stick™“ Technologie zu einer unkomplizierten und sicheren Angelegenheit. Der „Magic Stick™“ stoppt die Türe in der Abwärtsbewegung. Er zentriert und justiert die Türe, bevor sie dann im originalen Türschloss verriegelt wird.

Die neueste Generation der LSD-Doors Beschläge verfügt über die exklusive ONE MOVE Technologie für ein noch eleganteres Öffnen der Fahrzeugtüren.



NEW LSD DOORS ONE MOVE: FOR EXCLUSIVE CARS

Die neueste Generation der LSD-Doors Beschläge verfügt über die exklusive ONE MOVE Technology für ein noch eleganteres Öffnen der Fahrzeugtüren. In nur einer Bewegung schwingen nun die stilprägenden LamboStyleDoors nach oben und werden am Ende durch eine spezielle Endlagedämpfung in der Gasfeder sanft abgebremst. Auch das Schließen der Türe erfolgt dank der neuen Rollenführung in einem Zug und führt die Türe sauber ins Schloss.

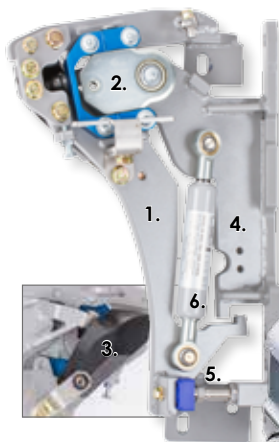

ONE MOVE

im Detail

- Zwangsführung für einzigartigen ONE MOVE Bewegungsablauf

1. Schwenkarm mit Kugelrolle
2. ONE MOVE Rollenführung

1. ONE MOVE Kugelrolle

- Edelstahl-Führungsrolle
- speziell teflonbeschichtetes Gleitlager

2. ONE MOVE Rollenführung

- in einer Rollenführung wird der Schwenkarm mittels Kugelrolle zwangsgeführt
- gefertigt aus hochfestem Stahl mit Speziallegierung
- 5-Achs CNC Bearbeitung
- plasmanitierte Spezialhärtung

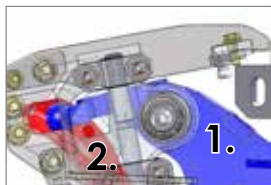
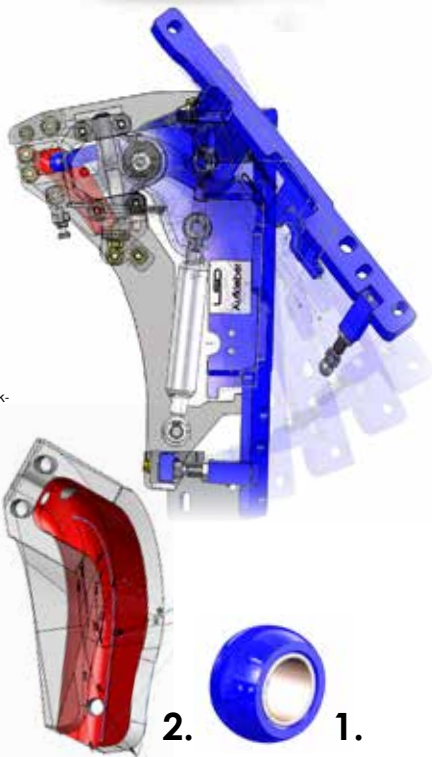

IT ALL REVOLVES AROUND THE DETAILS

1. Grundplatte und Schwenkarm

- Lasergeschnitten aus hochfestem Stahl
- Definierte Langlöcher zur Höhen- und Tiefenjustierung (Teil der 3-dimensionalen Türverstellung)
- Veredelte Oberfläche

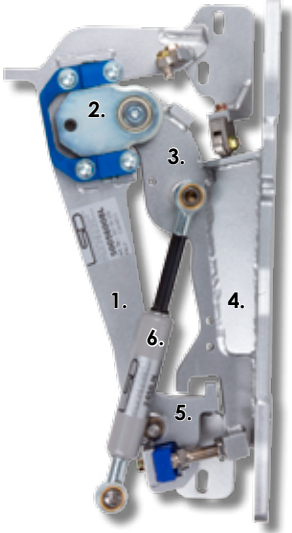

2. M.A.R.A. Technology - Multiple - Axis - Rotational - Assembly

(Verstellbare Aluminium Schwenkarmverbindung in C-Form)

→ Die auf der Grundplatte befestigte Aluminium Schwenkarmverbindung (C-Profil) kann zur Justierung der Spaltmaße in Längsrichtung eingestellt werden und bildet den Ersatz für das obere Serientürschamier.

→ Über die vertikale Achse des C-Profiles öffnet die Tür zuerst wie gewohnt bis zu 30° nach außen (je nach Fahrzeugtyp).

→ In der CNC gefrästen Drehlageraufnahme sitzt in der horizontalen Achse ein Spezialkugellager über das die Tür dann im LSD Style nach oben schwenkt.

3. GRS (Guided Roller System)

→ Bei den Ausführungen LSD GRS (Guided Roller System) wird der gesamte Bewegungsablauf des Schwenkarms durch die zweidimensionale Einstellmöglichkeit mit einstellbarer Rollenführung des Rollenlagers in jeder Position

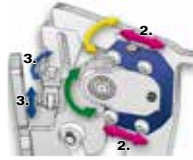

◀ **LSD GRS**
Guided Roller System

zwangsgeführt, um ein exaktes Öffnen und Schließen der Tür zu gewährleisten. Anwendungen siehe Seite 8-11.

→ Bei den Ausführungen GRS+ wird der Schwingarm im komplett nach oben geöffneten Zustand zusätzlich in einer Arretierung fixiert. Diese obere Arretierung gewährleistet zusätzliche Stabilität der nach oben geöffneten Tür. Anwendungen siehe Seite 8-11.



◀ **LSD GRS+**
Mit einstellbarer Rollenführung und oberer Arretierung.

4. Patentierte Sicherheitsverriegelung für den Seitenaufprall

→ Beim Schließen der Tür ins Originalschloss entsteht an der LSD Grundplatte eine formschlüssige Verbindung mit dem Schwenkarm.

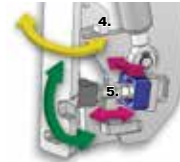

◀ **„Magic Stick™“ Technologie**

5. „Magic Stick™“ Technologie

→ Der Magic Stick™ positioniert sich beim Schließen der Tür am Ende der Abwärtsbewegung in einer hochschlagzähnen und geräuschabsorbierenden Polyamidaufnahme.

→ Der Stabilisator ist für die Anpassung an die 3-dimensionalen Einstellmöglichkeiten in der Länge einstellbar.

→ Die Aufnahme des Stabilisators verfügt über die erforderliche Justierung in der Tiefe und gewährleistet, dass die Tür auch korrekt und luftdicht verschlossen ist.

6. Fahrzeugspezifische Gasdruckfeder



World's only crash tested solution!

Seitencrashtest für LSD Flügeltüren liefert eindrucksvollen Sicherheitsbeweis

- DEKRA getestet nach ECE-R95 bzw. EG-Richtlinie 96/27/EWG
- Sicherheitsbedenken können restlos ausgeräumt werden
- Anforderungen der gültigen Richtlinien für die Automobilhersteller werden voll erfüllt. Test bestätigt Insassenschutz und problemlose Insassenbergung
- Qualität „Made in Germany“. DTC Prüfbericht für die Schweiz: CHF 95,-

Der Seitencrashtestversuch hat es bewiesen: Das patentierte LSD Flügeltür Scharniersystem bietet bei einem seitlichen Aufprall bestmögliche Sicherheit. Der Test wurde nach den für die Automobilhersteller gültigen Richtlinien ECE- R 95 und EG Richtlinie 96/27/EWG durchgeführt. Auch das DEKRA Unfallforschungs- und Crashtestcenter hat bestätigt: Die Ausrüstung eines Fahrzeugs mit LSD Flügeltüren bietet den geforderten Schutz und gewährleistet optimale Sicherheit für die Insassen. Die maximal zugelassenen Belastungswerte für Insassendummies werden sogar noch unterschritten.

Optimale Sicherheit für die Insassen

Eindrucksvoll veranschaulicht der Seitencrashtestversuch die extremen Belastungen, denen Bauteile und Insassen ausgesetzt sind. Beim Seitencrashtest, der nach den gültigen Richtlinien durchgeführt wird, beschleunigt eine bewegte Barriere auf 50 Stundenkilometer. Dann lässt man diese Barriere seitlich gegen die Fahrerseite prallen. „Am Steuer“ sitzt ein mit Sensoren ausgestatteter und mit Messinstrumenten verbundener Dummy vom Typ Euro - SID 1. Die Türen öffneten sich während des Aufpralls nicht.

Problemlose Insassenbergung

Auch die Insassenbergung erfüllte in vollem Umfang die EG Richtlinie. Die Bergung durch die Beifahrertür konnte problemlos und ohne Zuhilfenahme von Werkzeugen vorgenommen werden. Auf der Fahrerseite war aufgrund des LSD Scharniermechanismus noch ein Aufschwingen der Tür nach oben möglich. Damit könnte bei einem schweren Unfall die Rettung der Insassen zügiger abgewickelt werden.

Qualität „Made in Germany“

Die LSD Beschläge „Made in Germany“ überzeugen, im Gegensatz zu anderen Nachrüst-Sets für Flügeltüren, durch die ausgereifte Technik und den höchstmöglichen Qualitätsstandard.



100% Fahrzeugspezifisch

Jede LSD Anwendung wird für die unterschiedlichsten Fahrzeugtypen jeweils neu entwickelt. Dabei werden alle wichtigen Fahrzeugmaße berücksichtigt. Jede Anwendung ist somit individuell und passgenau.

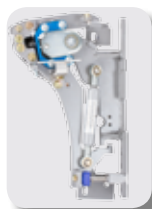

Audi
R8



Mercedes-Benz
SLK Typ 171



Opel
Astra GTC



VW
Golf V

- **Funktionelle, alltagstaugliche Gesamtlösung**
- **Montage an den originalen Befestigungspunkten ohne strukturelle Veränderungen**
- **Teilegutachten**
- **Geprüft nach StVZO, ECE- und EG-Richtlinien**

Werbemittel



LSD Chromemblem		
Art. Nr.		Preis
68580011		3,00 €



LSD Schlüsselband		
Art. Nr.		Preis
45010022		1,20 €



LSD Banner		
Artikel	Art. Nr.	Preis
300 x 100 cm	45010003	26,00 €



LSD Sweat Jacke			
Artikel	Größe	Art. Nr.	Preis
beige, 100% Baumwolle	S	45040021	39,00 €
	M	45040022	39,00 €
	L	45040023	39,00 €
	XL	45040024	39,00 €
	XXL	45040025	39,00 €



LSD T-Shirt			
Artikel	Größe	Art. Nr.	Preis
beige, 100% Baumwolle	S	45040001	15,00 €
	M	45040002	15,00 €
	L	45040003	15,00 €
	XL	45040004	15,00 €
	XXL	45040005	15,00 €



LSD Alufaltzelt		
Artikel	Art. Nr.	Preis
300 x 300 cm - mit 4 Seitenwänden	45010008	699,00 €



LSD Regiestuhl-Set	
Art. Nr.	Preis
45010007	119,00 €



LSD Aufkleber		
Artikel	Art. Nr.	Preis
10 x 2 cm	45020050	0,20 €
22 x 5 cm	45020051	1,00 €



LSD Pin		
Art. Nr.		Preis
45010001		0,60 €



LSD Kennzeichen		
Artikel	Art. Nr.	Preis
52 x 11cm	45010005	8,00 €

Quickfinder

Das Lieferprogramm wird laufend erweitert! Die aktuellsten Anwendungen und Hinweise finden Sie unter www.lsd-doors.de



LSD Basis Kit

Beinhaltet zwei komplett vormontierte LSD-Scharniere inklusive Gasdruckfeder, komplettes Montage- und Befestigungsmaterial, Kabelverlängerung und isolierte Kabelbinder, wasserfestes Isolierband, Kabelführungsclips, ausführliche Einbauanleitung, Teilegutachten und zwei LSD-Markenembleme.

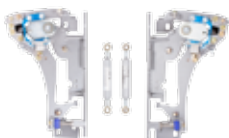



LSD Kit ONE MOVE

Beinhaltet zwei komplett vormontierte LSD-Scharniere inklusive Gasdruckfeder, komplettes Montage- und Befestigungsmaterial, Kabelverlängerung und isolierte Kabelbinder, wasserfestes Isolierband, Kabelführungsclips, ausführliche Einbauanleitung, Teilegutachten und zwei LSD-Markenembleme.

Hersteller / Modell: (Typ)	LSD Kit		LSD Kit ONE MOVE		Ausführung
	Bestell-Nr.	VK Preis inkl. MwSt.	Bestell-Nr.	VK Preis inkl. MwSt.	
ALFA ROMEO					
GT; (937)	50015001	1.649,00	-	-	GRS
Mito; (955)	50015004	1.399,00	-	-	GRS
147; (937)	50015002	1.649,00	-	-	GRS
AM GENERAL COOPERATION					
Hummer; (H2)	50099001	1.899,00	-	-	GRS
AUDI					
A3; (8L)	50010001	1.299,00	-	-	Basic
	50010004	1.299,00	-	-	Basic
A3; (8P); (8PA)	50010003	1.449,00	-	-	GRS
	50010012	1.449,00	-	-	GRS
S3; (8L)	50010005	1.299,00	-	-	Basic
S3; (8P)	50010003	1.449,00	-	-	Basic
TT; (8N)	50010002	1.299,00	-	-	GRS
TT; (8J)	50010009	1.649,00	-	-	GRS+
A4; (B5)	50010006	999,00	-	-	GRS
A4; (8H)	50010008	1.599,00	-	-	GRS
A5 / S5; (B8)	50010010	1.749,00	-	-	GRS+
R8; (42)	50010011	4.299,00	50010015	4.649,00	GRS+ ONE MOVE
R8; (42A)	50010013	4.299,00	50010014	4.649,00	GRS+ ONE MOVE
80; (89)	50010007	1.299,00	-	-	GRS
BMW					
1er (E81); (187,1K,1K4)	50020019	1.549,00	-	-	GRS+
1er (E87); (187,1K,1K4)	50020017	1.549,00	-	-	GRS+
1er / 1-series (E82, E88); (182,1C)	50020018	1.549,00	-	-	GRS+
3er (E36); (3C, 3/C, 3/CG)	50020002	1.299,00	-	-	GRS
3er (E36);	50020009	999,00	-	-	GRS
(3B, 3/B, 3C, 3/C)	50020001	1.299,00	-	-	Basic
	50020014	999,00	-	-	GRS
M3 (E36); (M3B, M3/B)	50020009	999,00	-	-	GRS
3er (346L)	50020016	1.299,00	-	-	GRS
3er (E46); (346C, 346R)	50020003	1.299,00	-	-	GRS
M3 (E46); (M346)	50020003	1.299,00	-	-	GRS
	50020010	1.549,00	-	-	GRS
3er (E90); (390L)	50020013	1.549,00	-	-	GRS+
3er (E92, E93); (392C)	50020012	1.749,00	-	-	GRS+
M3 (E92, E93); (M390)	50020012	1.749,00	-	-	GRS+
6er (E63, E64); (663C)	50020011	2.299,00	-	-	GRS

Hersteller / Modell; (Typ)	LSD Kit		LSD Kit ONE MOVE		Ausführung
	Bestell-Nr.	VK Preis inkl. MwSt.	Bestell-Nr.	VK Preis inkl. MwSt.	
					
BMW					
M6 (E63, E64); (M560)	50020011	2.299,00	-	-	GRS
Z3; (R/C)	50020005	1.749,00	-	-	GRS
Z3 M; (MR/C)	50020005	1.749,00	-	-	GRS
Z4; (Z85)	50020006	1.749,00	-	-	GRS+
Z4 M; (M85)	50020006	1.749,00	-	-	GRS+
Z4; (Z89; ZR)	50020020	1.749,00	-	-	GRS
CHEVROLET					
Camaro SS	50061019	1.599,00	-	-	GRS+
S-10/S-15 Standard & Ext-cab	50061004	1.599,00	-	-	Basic
CHRYSLER					
300 C; (LX)	50027004	1.599,00	-	-	GRS+
300 C; (LX)	50027015	1.599,00	-	-	GRS
Crossfire; (ZH)	50027005	1.599,00	-	-	GRS
Neon; (PL)	50027002	999,00	-	-	Basic
PT Cruiser; (PT)	50027003	999,00	-	-	Basic
	50027013	999,00	-	-	Basic
CITROEN					
C4; (L)	50095004	1.199,00	-	-	GRS
Saxo; (S*...)	50070009	1.199,00	-	-	GRS
CORVETTE					
Corvette C5	50061009	1.999,00	-	-	GRS
Corvette C6	50061012	1.999,00	-	-	GRS
Corvette Z06	50061012	1.999,00	-	-	GRS
Corvette C7	-	-	50061018	-	ONE MOVE
DAIHATSU					
Copen; (L881)	50053001	1.499,00	-	-	GRS
DODGE					
Challenger; (LC)	50028001	1.599,00	-	-	GRS
Magnum; (LX/SXT)	50027004	1.599,00	-	-	GRS+
FERRARI					
360 Modena; (F131)	50042001	4.599,00	-	-	GRS+
F430; (F131)	50042001	4.599,00	-	-	GRS+
FIAT					
500; (312)	50040007	1.399,00	-	-	GRS
Punto; (176)	50040001	1.199,00	-	-	Basic
Punto; (188)	50040002	1.199,00	-	-	Basic
Grande Punto; (199)	50040006	1.399,00	-	-	GRS
Coupe; (FA, 175)	50040005	1.199,00	-	-	Basic
Stilo; (192)	50040003	1.399,00	-	-	GRS
	50040008	1.399,00	-	-	GRS
FORD					
Fiesta; (JD3)	50030011	999,00	-	-	GRS
Fiesta; (JA8)	50030015	1.199,00	-	-	GRS
Focus; (DAW,DBW,DFW,DBX,DAX,DA1,DB1)	50030001	999,00	-	-	Basic
DBX,DAX,DA1,DB1)	50030002	999,00	-	-	Basic
	50030014	999,00	-	-	Basic
Focus II; (DA3)	50030007	1.499,00	-	-	GRS
	50030012	1.499,00	-	-	GRS
	50030007	1.499,00	-	-	GRS
Mustang	50030005	1.649,00	-	-	GRS
HONDA					
Civic, CRX; (EC8,9,ED6,7,9,EE8,9)	50050003	999,00	-	-	Basic
Civic, CRX; (EG2,EH6)	50050004	999,00	-	-	Basic
Civic, CRX; (EG4)	50050014	999,00	-	-	GRS
Civic, CRX; (EK1,3,4,9)	50050005	999,00	-	-	GRS
Civic, CRX; (EJ1,2)	50050015	999,00	-	-	Basic
Civic; (EP1,2,3,4,EM2,EV1)	50050006	1.249,00	-	-	Basic
Civic; (FK1,2,3)	50050009	1.399,00	-	-	GRS
Civic; (FN1,2,3)	50050012	1.399,00	-	-	GRS
Integra; (DC2)	50050007	999,00	-	-	Basic
Ridgeline	50050010	999,00	-	-	GRS
S2000; (AP1)	50050008	1.499,00	-	-	Basic
HYUNDAI					
Coupé; (GK)	50066001	1.499,00	-	-	GRS
Genesis	50066002	1.599,00	-	-	GRS
KIA					
pro_cee'd; (ED)	50068001	1.599,00	-	-	GRS

Hersteller / Modell; (Typ)	LSD Kit		LSD Kit ONE MOVE		Ausführung
	Bestell-Nr.	VK Preis inkl. MwSt.	Bestell-Nr.	VK Preis inkl. MwSt.	
					
LAMBORGHINI					
Gallardo; (140)	50011001	4.649,00	50011002	5.499,00	GRS+ ONE MOVE
LANCIA					
Thema / 300C (LX)	50027015	1.599,00	-	-	GRS+
MAZDA					
MX 5; (NA)	50075001	1.199,00	-	-	Basic
MX 5; (NB, NBD)	50075002	1.199,00	-	-	GRS
MX 5; (NC1, NC1E)	50075004	1.299,00	-	-	GRS
RX 8; (SE)	50075003	1.599,00	-	-	GRS
MERCEDES					
C-Klasse / c-class Sportcoupé; (203CL)	50025009	1.749,00	-	-	GRS
CL; (215)	50025006	2.499,00	-	-	GRS
CL; (216)	50025010	2.499,00	-	-	GRS+
CLK (W208); (208)	50025004	1.649,00	-	-	GRS+
CLK (W209); (209)	50025005	1.649,00	-	-	GRS+
E-Klasse / e-class (207)	50025011	1.749,00	-	-	GRS
E-Klasse / e-class (207)	50025013	1.749,00	-	-	GRS
GL; (164G)	50025008	1.749,00	-	-	GRS
SLK; (170)	50025001	1.549,00	-	-	GRS
SLK; (171)	50025002	1.799,00	-	-	GRS+
SLK; (172)	50025012	1.799,00	-	-	GRS+
SL; (R129)	50025007	2.249,00	-	-	GRS
SL; (R230)	50025003	2.599,00	-	-	GRS+
MINI					
Mini R50,R52,R53; (R50,Mini, Mini-N)	50020007	1.399,00	-	-	Basic
Mini R56; (Mini-N)	50020015	1.549,00	-	-	GRS+
Mini R58; (Mini-N)	50020021	1.549,00	-	-	GRS+
MITSUBISHI					
Colt; (Z30; Z3B)	50065001	1.299,00	-	-	GRS
Eclipse; (D30)	50065002	1.499,00	-	-	GRS
NISSAN					
GT-R; (R35)	50085002	1.949,00	-	-	GRS
300ZX (Z32)	50085003	1.649,00	-	-	GRS
Z 350; (Z33)	50085001	1.649,00	-	-	GRS
Z 370; (Z34)	50085004	1.649,00	-	-	GRS
OPEL					
Astra F; (F-CC, F-Cabrio)	50060004	999,00	-	-	Basic
Astra G; (T98, /V, /C, T98/NB)	50060005	1.299,00	-	-	GRS
Astra GTC; (A-H/C)	50060006	1.599,00	-	-	GRS+
Astra H; (A,H)	50060011	1.599,00	-	-	GRS+
Astra J (P-J)	50060014	1.499,00	-	-	GRS+
Astra J (P-J) GTC,	50060016	1.499,00	-	-	GRS+
Astra Twin Top; (A-H/C)	50060006	1.599,00	-	-	GRS+
Calibra; (A)	50060002	999,00	-	-	Basic
Corsa B; (Corsa-B, S93)	50060001	999,00	-	-	GRS
Corsa C; (C)	50060008	1.299,00	-	-	GRS
Corsa D; (S-D)	50060010	1.499,00	-	-	GRS
GT; (K/R)	50060009	1.499,00	-	-	GRS+
Speedster; (E00Targa)	50060007	1.349,00	-	-	Basic
Tigra; (S93Coupé)	50060003	999,00	-	-	GRS
Tigra Twin-Top; (X-C/Roadster)	50060013	1.499,00	-	-	GRS
PEUGEOT					
106; (1*...)	50070009	1.199,00	-	-	GRS
206, 206CC, 206SW (2*...)	50070001	1.199,00	-	-	GRS
	50070002	1.199,00	-	-	GRS
	50070003	1.199,00	-	-	GRS
207; (W*****)	50070010	1.399,00	-	-	GRS
	50070011	1.399,00	-	-	GRS
307; (3*...)	50070008	1.399,00	-	-	GRS
PONTIAC					
Solstice	50062001	1.499,00	-	-	GRS+
PORSCHE					
911; (996)	50071002	2.849,00	-	-	GRS
911; (997, 997 Turbo)	50071001	2.849,00	-	-	GRS
Boxster; (986)	50071003	2.449,00	-	-	GRS
Boxster; (987)	50071004	2.449,00	-	-	GRS
Cayman; (987)	50071004	2.449,00	-	-	GRS

Hersteller / Modell; (Typ)	LSD Kit		LSD Kit ONE MOVE		Ausführung
	Bestell-Nr.	VK Preis inkl. MwSt.	Bestell-Nr.	VK Preis inkl. MwSt.	
					
RENAULT					
Clio 2; (B)	50090001	999,00	-	-	Basic
Clio 3; (R, RS)	50090003	1.449,00	-	-	GRS
Megane; (M)	50090002	1.449,00	-	-	Basic
Megane; (Z) inkl. RS	50090004	1.449,00	-	-	GRS+
SATURN					
Sky	50062001	1.499,00	-	-	GRS+
SEAT					
Cordoba; (6L)	50081006	999,00	-	-	GRS
Ibiza; (6K, 6K/C)	50081001	999,00	-	-	Basic
Ibiza; (6L)	50081003	1.399,00	-	-	GRS
Ibiza; (6J)	50081008	1.399,00	-	-	GRS
	50081007	1.399,00	-	-	GRS
Leon; (1M)	50081004	999,00	-	-	Basic
Leon; (1P)	50081005	1.499,00	-	-	GRS
SMART					
Fortwo; (MC01)	50026002	1.349,00	-	-	GRS
Fortwo; (C 451)	50026003	1.399,00	-	-	GRS
Roadster; (452)	50026001	1.349,00	-	-	GRS
SUBARU					
BRZ	50056008	1.499,00	-	-	GRS+
SUZUKI					
Swift; (MZ, EZ)	50076001	999,00	-	-	GRS
	50076002	999,00	-	-	GRS
TOYOTA					
Celica; (T23)	50056001	1.449,00	-	-	GRS
GT86	50056008	1.499,00	-	-	GRS+
IQ	50056006	1.399,00	-	-	GRS
MR 2; (W2, W20)	50056004	1.299,00	-	-	GRS
MR 2; (W3)	50056002	1.299,00	-	-	GRS
VOLKSWAGEN					
Bora; (1J)	50080009	1.299,00	-	-	GRS+
Corrado; (53i)	50080022	999,00	-	-	Basic
Eos; (1F)	50080018	1.399,00	-	-	GRS+
Golf I (Typ 17)	50080001	1.399,00	-	-	Basic
Golf II, Jetta II; (19E)	50080002	999,00	-	-	Basic
	50080020	999,00	-	-	Basic
Golf III; (1HX0, 1H, 1E)	50080003	999,00	-	-	GRS
	50080023	999,00	-	-	GRS
	50080013	999,00	-	-	GRS
Golf IV; (1J)	50080004	1.449,00	-	-	GRS+
	50080014	1.449,00	-	-	GRS+
Golf V, Jetta V; (1K)	50080005	1.549,00	-	-	GRS+
	50080008	1.549,00	-	-	GRS+
Golf VI; (1K)	50080024	1.549,00	-	-	GRS+
Golf VI; (1K)	50080029	1.549,00	-	-	GRS+
Golf VI; (1K)	50080028	1.549,00	-	-	GRS+
Lupo; (6E, 6X)	50080012	999,00	-	-	Basic
Passat (3B,3BG)	50080015	1.349,00	-	-	GRS
Polo, Derby; (86C)	50080007	999,00	-	-	Basic
	50080017	999,00	-	-	Basic
Polo; (6N)	50080006	1.199,00	-	-	Basic
	50080019	1.199,00	-	-	Basic
Polo; (9N)	50080016	1.299,00	-	-	Basic
	50080027	1.299,00	-	-	Basic
Polo; (6R)	50080026	1.399,00	-	-	GRS
Polo; (6R)	50080025	1.399,00	-	-	GRS
Scirocco; (13)	50080021	1.549,00	-	-	GRS
Vento; (1HX0, 1H)	50080010	999,00	-	-	Basic

*Alle Preise ohne Einbaukosten, in Euro inkl. MwSt. und zzgl. Versandkosten € 12,50. Versand nur innerhalb Deutschlands. Achtung! Genaue Zuordnungen und Hinweise finden Sie im Hauptkatalog oder unter www.lsd-doors.de.



www.LSD-DOORS.de

Art. Nr. 460 11 503, Gültig bis 31.12.2015. Änderungen in Konstruktion und Ausführung sowie Irrtümer und Druckfehler sind vorbehalten. - www.MediaTel.bz

Eine Marke der KW automotive GmbH · Aspachweg 14 · D-74427 Fichtenberg
Tel.: +49 (0) 79 71/96 30-130 · Fax: +49 (0) 79 71/96 30-192 · info@lsd-doors.de · www.lsd-doors.de